

Konzept

*jedinec
intimita
soukromí
příroda
ticho
klid
smíření
pokora
naděje
zmoudření
osvěta*

Šel krajinou známý neznámý.
Jedinec sám na cestě přírodou, městem, životem.
Hledal klid a soukromí.
Ticho, které jej bude obklopovat na cestě do jeho nitra.
Blíží se k místu, o kterém slyšel ve snech, pohádkách.
Vždycky věděl, že tady je. Jde do středu, motá se snad
v kruhu?
Jde do střetu se svými pocity i světem.
Už necítí strach a nechá se vést intuicí, Bohem?
Nachází mír.
Nevnímá hluk, nevnímá nic, jen sebe, přírodu a svoji cestu.
Pokorně pokračuje dále a začíná cítit naději.
Uzří a zůstává v němém úžasu. Je pořád ještě v přírodě?
Ne, celou dobu byl ve městě.
Vidí sebe. Zmoudří
Motá se v kruhu, vchází dovnitř.
Vzhlíží vzhůru a vidí..?
Šla krajinou známá neznámá

Kaple ve veřejném prostoru měst

V projektu jsme zkoumali možnosti umístění kaple do městské struktury. Klasicky pojatou kapli chápeme jako architekturu usazenou v krajině, která bývá často cílem duchovních cest a poutí. My se rozhodly koncept kaple pojmout z pohledu jedinců 21. století, jež namísto krajiny obklopuje město široké jako nikdy dříve. Samozřejmě, že pro účely hledání vnitřního klidu existuje v dnešních městech spousta útočišť, mluvíme teď hlavně o kostelech a nejrůznějších duchovních institucích.

Avšak tyto chápeme jako struktury uzavřené samy do sebe. Kapli naopak cítíme být architekturou otevřenou všem náhodným kolemjdoucím, mající vliv na počestné, kteří ji potřebují, a velmi ovlivňující nejbližší veřejný prostor, jež spoluvytváří.

Lze vůbec vytvořit kapli otevřeného charakteru v jádru městské struktury, jež nebude sama do sebe zahleděnou, takovou jejíž součástí se staneme, aniž bychom do ní museli vstupovat? Náš projekt se snažil všechna tato hlediska zrealizovat vložением kaple do parku městské struktury problémového brněnského bronxu, kde by měl skrze duchovní rovinu sloužit jako určitý bod zájmu pozitivně formující aktivity místní komunity.

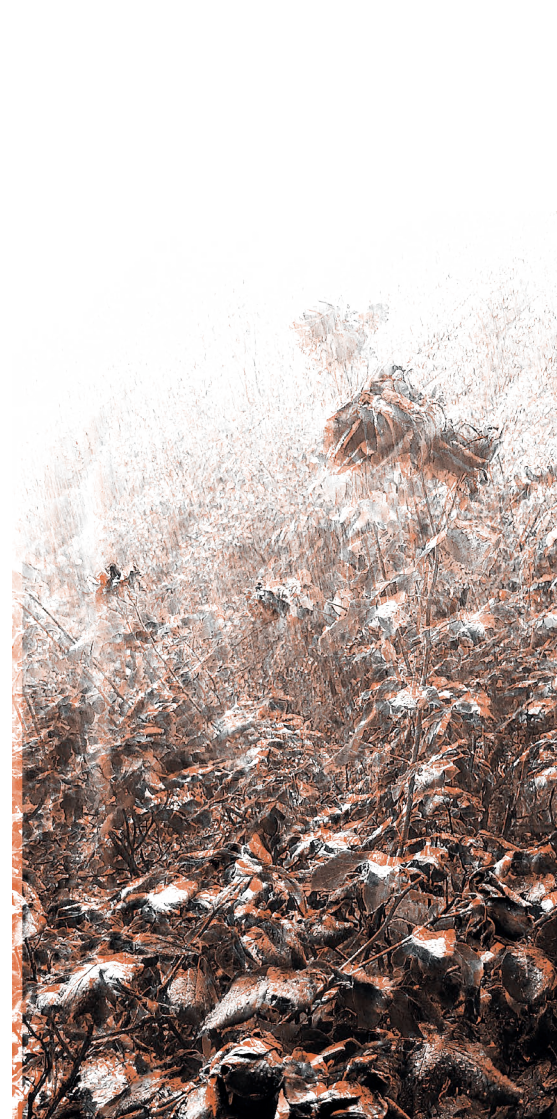

Lokalita

Projekt kaple, pracuje se zanedbaným parkem uprostřed rázovité lokality brněnského „bronxu“ z trochu jiného úhlu pohledu, než by úkol revitalizace místa v první řadě předpokládal. Lokalita kolem ulic Cejl a Bratislavská, či chceme-li ústy Kateřiny Šedé Brno, v těsné blízkosti centra Brna je již mnoho let známým městským ghettem a problémovou čtvrtí, o jejíž řešení se již mnoho let snaží nejrůznější skupiny z řad odborníků, neziskovek i umělců.

Naším úkolem bylo přispět do debaty návrhem site-specific instalace, jež by oživila jeden z parků v této městské části. Tento park, poněkud zanedbaného stavu, leží na pomyslné východní hranici celé oblasti v blízkosti parkoviště supermarketu a řeky Svitavy, a obzvláště v noci bývá místem setkávání různých sociálních skupin.

Park je zosobnění kontrastu, neosvětlený, neudržovaný, ale o to více poetický. Zároveň je, vzhledem k poloze na hranici městských částí, docela frekventovanou lokalitou.

Idea

Řešení problematiky jsme se rozhodly pojmout z trochu jiného konce a celý náš projekt tak zpracováváme v určité duchovně-psychologické rovině. Na surovou situaci parku reagujeme umístěním kaple. Nejedná se však o klasické pojetí kaple ve smyslu Božího stánku věřících. Koncept kaple je v našem návrhu podroben potřebám jedinců nejrůznější víry i těm bez vyznání a nabízí tak prostor otevřený všem, jež se v životě nacházejí na křižovatce. Pomyslná „posvátnost“ a čistota místa zároveň blahodárně působí na vztahy návštěvníky a jejich interakce s okolím.

O co víc, kaple by měla nabídnout místo odpočinku a smíření všem lidem na jejich životní cestě, nikoliv pouze obyvatelům bronxu. A zároveň tak sloužit jako místo setkávání a tmelení širší komunity napříč městem. Pro někoho možná poněkud ironická myšlenka otevření této rázovité lokality městu skrze duchovní zážitek je hlavní ideou celého našeho projektu.

Sociologická rovina

Myšlenkově jsme se rozhodly jít s projektem ještě dál a vedle návrhu kaple jsme vytvořily i průvodce životními postoji a zkušenostmi, jež by pomohl s hledáním naděje všem, kteří ji potřebují.

Průvodce jsme seskládaly z průzkumu, který celému projektu předcházela, v rámci něhož jsme vedly otevřené rozhovory s lidmi nejen z našeho nejbližšího okolí nacházejících se v různých životních etapách. Hledaly jsme lidi se silným životním příběhem i ty „obyčejné“ klidně životem proplouvající a ptaly se jich, jak se srovnávají s psychickými výkyvy, životními zlomy a nástrahami světa, a koho či jaká místa v těchto situacích vyhledávají. Všechny tyto poznatky jsme přetvořily do formy průvodce, jímž bychom rády motivovaly ostatní na jejich cestě.

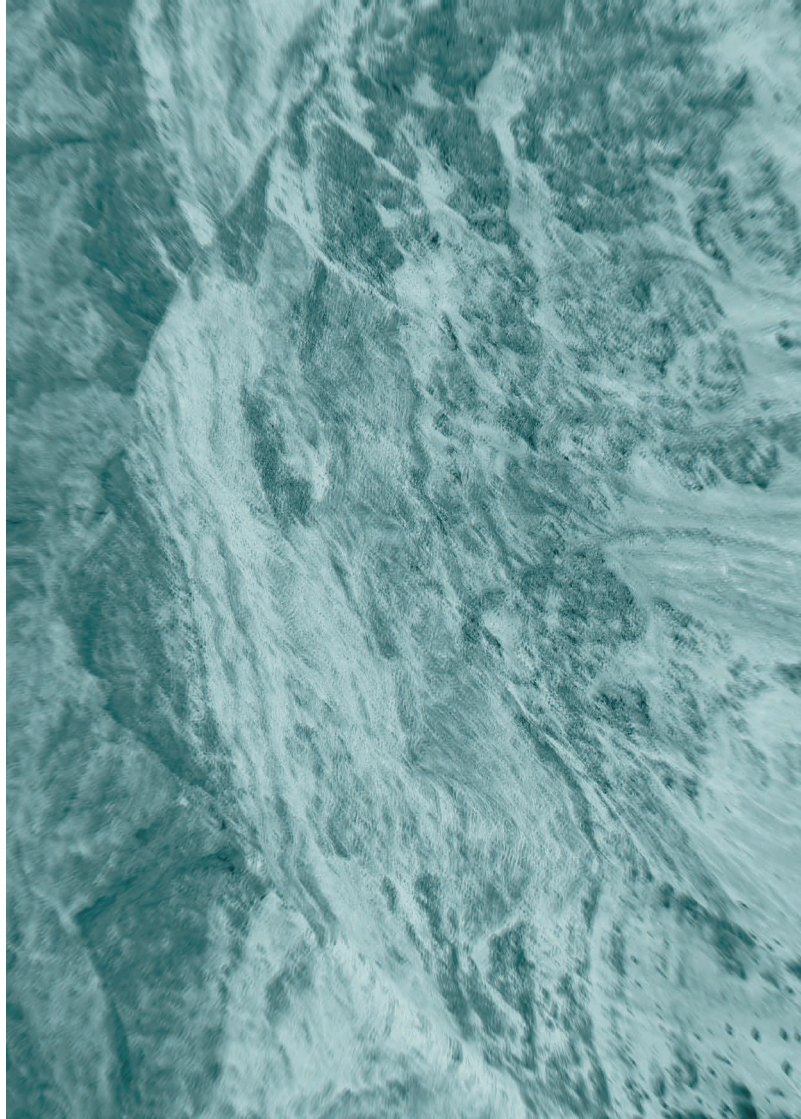

Hledání formy skrze dialog

Průzkum nám současně objasnil východiska podoby kaple, z nichž se dále vyvíjel samotný architektonický návrh. Abychom zaujaly jasný postoj k formě, musely jsme nejprve zjistit, kam se lidé uchylují ve stavu psychické a duchovní potřeby, jaké prostředí a aktivity vyhledávají a co je zklidňuje.

Důležitá pro nás v tomto momentu byla i role kaple v městské struktuře, kdy zaběhnutým pojetím bývá kaple v krajině. Snažit se nalézt, proč tomu tak je a jakou paralelu by měla představovat kaple ve městě. Rozhovory nám pomohly nalézt určitý myšlenkový vzorec, jež se často opakoval. Většinou šlo o hledání prostředí tichého, klidného či intimního rázu, který by disponoval dostatkem prostoru pro postavení se sám sobě tváří v tvář.

V jistém momentu by pak následovalo myšlenkové vzepětí a uvolnění zakončené smířením, pokorou a nadějí. Došlo nám, že tohoto rozpoložení se lépe dosahuje v přírodním prostředí, do kterého se lidé často utíkají, a že její role v dnešních stále se zahušťujících městech je opravdu důležitá.

Promluzy

JITKA
81 LET
PEDAGOŽKA,
BABIČKA

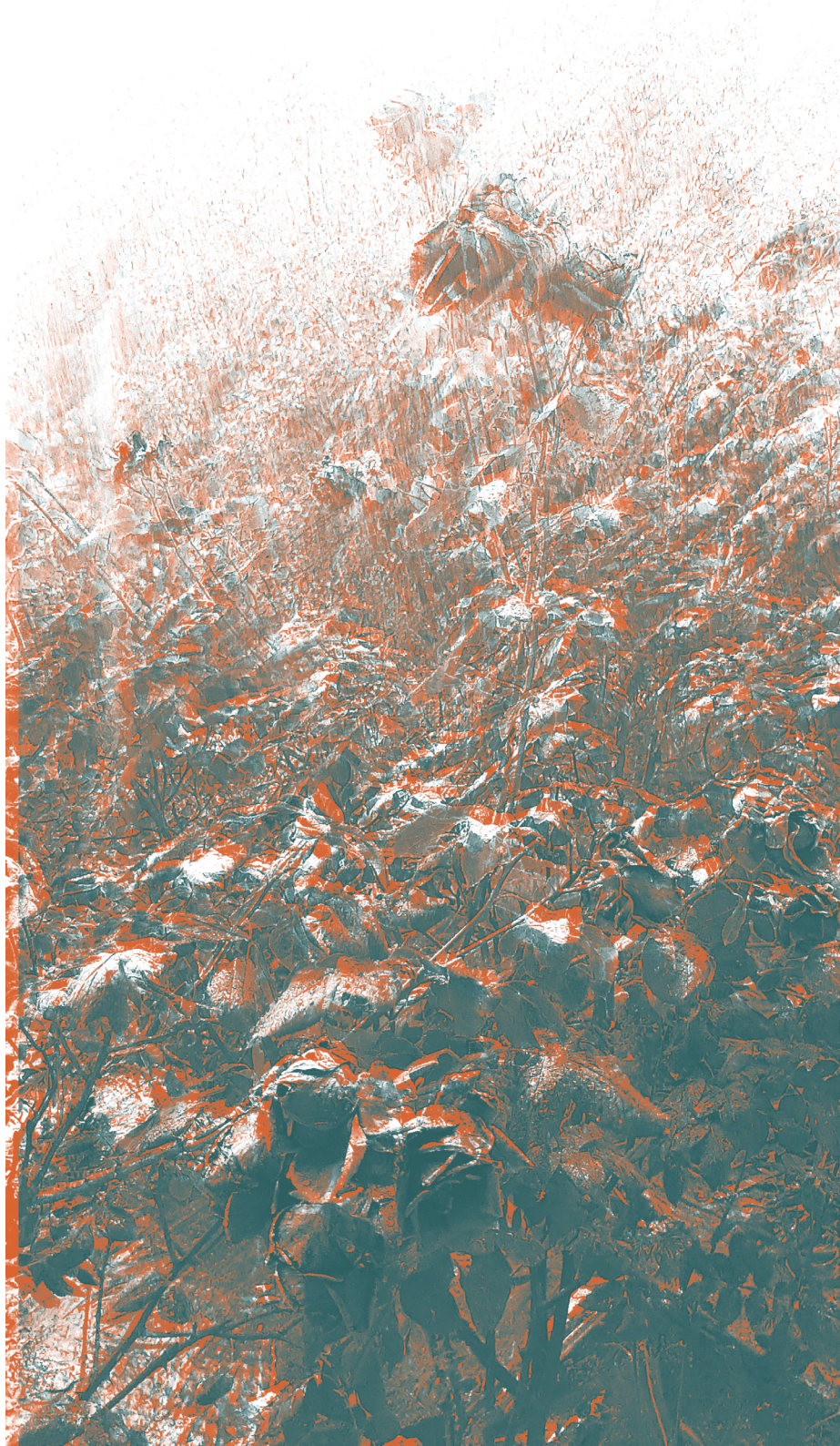

Byla jsi někdy na nějaké pouti?

Mockrát. Na Velehradě, na Hostýně, ve Fatimě a v Lurdech.

Čím jsou poutě lákavé?

Tak jednak úžasná atmosféra, která tě strhne. Naprosto taková duchovní strhující atmosféra. Ten dav, většinou noc, teď ty rožnuté svíčky, zpívající dav. To vás úplně strhne.

Ted' spousta lidí chodí do Santiaga, chodívalo se za tvých mladých let někam?

Určitě chodívalo, třeba na Hostýn.

Ale vím, že se šlo z Frenštátu na Radhošť. Tam byla taková dřevěnice stará. Bydlela tam paní, měli ještě ušlapanou hliněnou podlahu. Bydlela tam se svojí dcerou, která byla moc hezká holka, černovlasá. A ta měla už staršího syna, ale ten když se narodil, a tak byl hodně špatný a říkali, že zemře. Vůbec nejedl. Ona vzala hadřík, namočila ho do bílé kávy, dala mu to do pusy, vzala ho do rance na záda a šla. Šla pěšky, asi přes noc z Frenštátu až na Radhošť do kaple. Když ho přinesla zpátky, tak byl zdravý a žil. Přitom to bylo dítě o kterém řekli, že určitě umře. To mi vykládala ta babinka stará, že věří v takovou pěší pouť.

Jsi věřící už od malička?

Ne. U mě se to zlomilo, když zemřela Ivanka Kuchyňková od sousedů. Přišla za mnou moje dcera Romana, to jsem byla zrovna hrozně nemocná, jako málokdy. Přišla a řekla, že Ivana se zabila na lyžích. To bylo pro mě, jako by se něco stalo mé neteři. Děcka rostly spolu a Romana řekla: „Maminko, jestli chceš pro ni něco udělat, tak pojď se mnou do kostela.“ Tak jsem šla nahoru na Kraví horu. Bylo kolem šesté hodiny a začínala mše. A on to byl asi Zelený čtvrtek. Byl tam kněz, který nebyl příliš oblíbený. Burácel když mluvil. Ale v tu dobu měl pro mě úžasný kázání. Řekl, že kdo zemře a věří, tak nezemře, ale bude mít život věčný. A najednou celý kostel vstal a šel ke svatému přijímání. To jsem nikdy nezažila, protože dřív chodilo třeba jen pět lidí např. na Valašsku. A já jsem si najednou říkala: „Já chci taky.“

Proč dřív nikdo nechodil?

Protože tam byl kněz, který řekl: „Kdo nebyl u zpovědi, tak nemůže ke svatému přijímání.“ Lidé se zpovídali jednou za půl roku. Tak nikdo nešel.

Změnila se tvoje víra od té doby?

Absolutně. Protože jsem dostala dary Ducha svatého. Řeč. Můžu mluvit v jazycích. Dva roky jsem se o to modlila a dostala jsem to.

Bylo to nějak postupně?

Určitě. Když jsem tehdy vyšla z kostela, chytla jsem dceru za rukáv a řekla: „Romano, já chci jít ke zpovědi.“

A ona řekla: „Dobře maminko.“

Na Starém Brně byl hrozně hodný kněz. Jmenoval se otec Knodel. Dlouho jsem se na to připravovala a jeden večer jsem za ním přišla. On mne uvedl do moc hezké sakristie, měl štolu a seděl za psacím stolem a zeptal se mě: „Kdy jste měla svatbu?“

Já jsem řekla: „My jsme měli na radnici tam a tam.“

On si štolu sundal a řekl: „Tak bude napřed svatba, že?“

Já jsem přišla domů a říkám: „Taťko, budeme mít svatbu.“ Hnedka jsme začali chodit na přípravu. Ta trvala celý rok. To už jsme byli manželé 25 let!

Toto on řekl, pak nám dal termín. My jsme tam přišli a řekli nám, že ten kněz zemřel. Jakoby nás Pánbůh zkoušel. Tak jsme zavonili na sakristii a přišel jiný otec. Nepotkala jsem milejšího a laskavějšího kněze. My jsme mu to všechno povykládali. A on nás po několik měsíců připravoval. Celé evangelium nám odpřednášel. Svatba byla v krásné kapli s vitrážemi. Bylo to dopoledne a slunce svítilo skrze ně. A tak jsme byli znovu sezdáni. Tam jsem měla poprvé svaté přijímání.

Kam se nejraději chodíš modlit/kde se cítíš duchovně dobře?

Člověk má mít takové místo. Pro mě je to u mě v pokoji. Je pro mě důležitý obraz starobrněnské madony, který tam mám a který mě provází. A portrét pána Ježíše. Takový ten nejznámější. Ráda se mu dívám do očí. Věřím, že je v něm i Bůh i Duch svatý.

Jsou kostely, které máš radši než jiné?

Určitě jezuitský kostel. Ten taky zdobím. Už alespoň deset let, možná víc. Je menší. Intimnější.

Co ti pomáhá zamýšlet se nad věcmi z jiné perspektivy?

Od té doby čtu hodně náboženské literatury. A hodně mě to ovlivnilo. A hodně mě to orientovalo. Ve všem myšlení.

Modlíš se?

Modlím se ráno svoje modlitby a mám večerní modlitby. Když můžu, tak se modlím přes den růženec, ale ne vždycky. Ty ranní a večerní se modlím vždycky. A hlavně se modlím se svým manželem. Anděl páně každý den v poledne. A modlíme se večer než jdeme spát. Otčenáš, Zdrávas a ještě jednu modlitbu. Vždycky na noc.

Jak se modlíš?

Nejlepší je si s Bohem povídat. Strašně důležitá je důvěra. A proto je to Boží milosrdenství, že máš věřit Bohu a vyklopit mu všechny svoje starosti. A nebát se vše říct. Nemusíš mít obavu, že tě neslyší. Můžeš v něj mít naprostou důvěru.

Jaké jsou tvoje další cíle? Je kam jít dál?

Vždycky prosím Boha o ještě hlubší víru. Abych mu dávala vždycky přednost.

NENUSIŠ MÍT
OBAVU, ŽE TĚ
NESLYŠÍ.

MŮŽEŠ V NĚV
MÍT NAPROSTOU
DŮVĚRU.



PETR

26 LET

PHD STUDENT
MEZINÁRODNÍCH
VZTAHŮ

Když se cítíš nějak rozladěný nebo smutný, když nejsi psychicky v pohodě, co uděláš? Máš něco čím to zastavit? Buď čekám, až to přejde, nebo, když to hodně potřebuju, vezmu si sluchátka a pustím si rockovou hudbu a představuju si, jak hraju na kytaru, většinou u toho i trochu tancuju. No a druhá možnost je jít se projít, nejlépe do lesa, a být tak v klidu sám. Anebo si jít zaběhat. Běhání mi většinou hodně zlepší náladu. Člověk se tak obvykle unaví a má ze sebe dobrý pocit, že to dobře uběhl.

A hraje v tom roli i to prostředí, když jdeš ven? Nebo se můžeš jít projít kamkoliv, třeba po městě?

Mě teda hodně uklidňuje spíš ten les. Příroda. Zvlášť teď na jaře, jak jsou ty hezký světle zelený listy, to se mi hrozně líbí, jak je to takové plné života.

Ty bydlíš hodně blízko lesa - vlastně nahoře v Kohoutovicích u obory -, ale co bys dělal, kdybys bydlel třeba hned ve středu města nebo někde kde není tolik přírody? Kam by ses šel projít tam?

Asi bych si prošel i to město.

Když se rozhodneš nějaký problém překonat tím, že jdeš ven, k čemu na té cestě dojdeš? Co se tam s tebou myšlenkově děje?

Tím, že se vytrhnu z toho problémového prostředí, tak mě to nutí přemýšlet, kde teď jsem a kam půjdu a přijdu tak na jiné myšlenky.

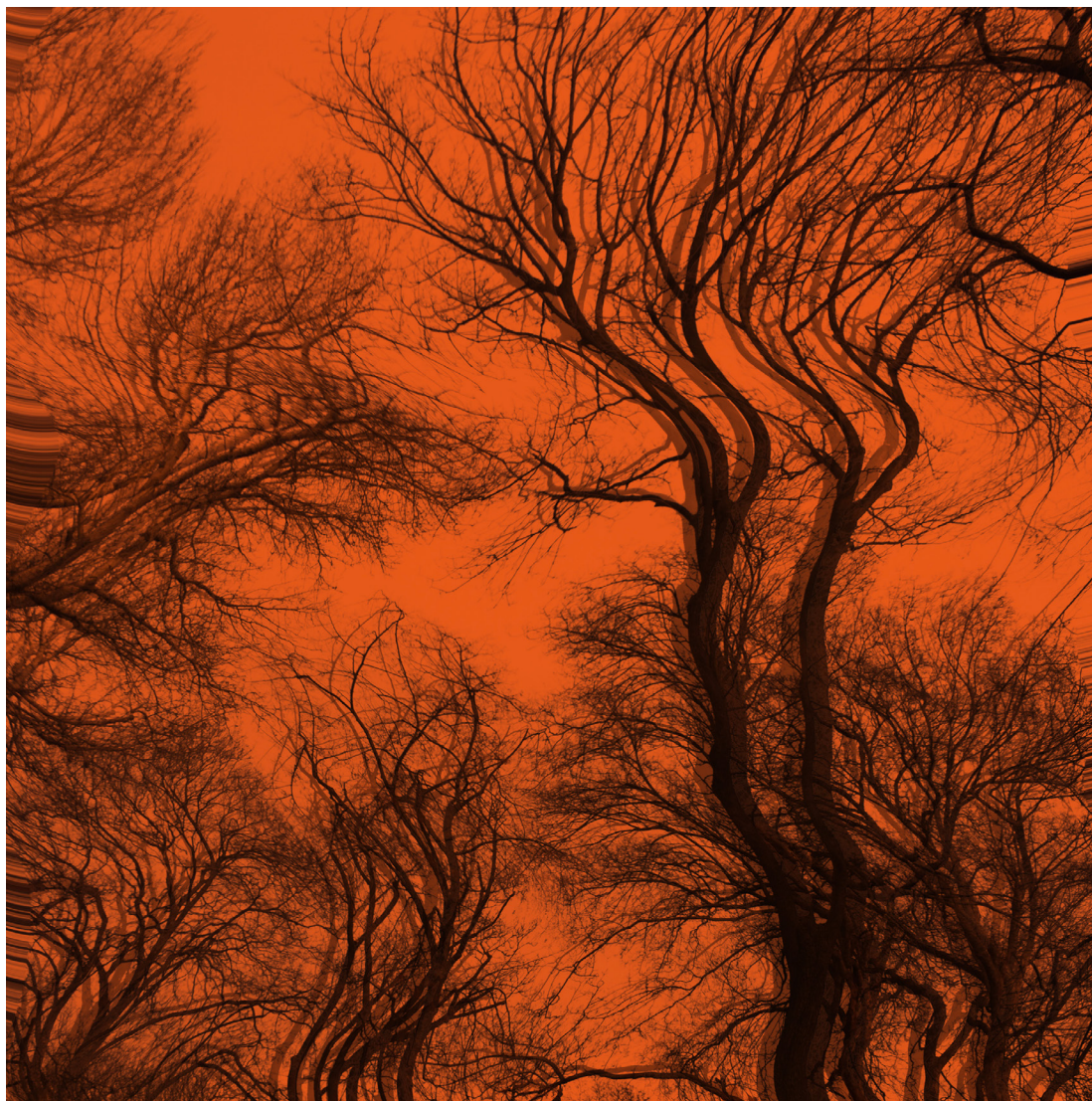

Je to tedy pro tebe určitá forma meditace?

Asi jo. Ne, že by to úplně vyřešilo, co mám dělat s nějakým problémem. Většinou na ten problém právě moc nemyslím.

Měl jsi někdy životní krizi?

Úplně velkou asi ne. Ale třeba před třemi lety jsem studoval na právnické fakultě a řešil jsem, že mě to úplně moc nebaví, že nechci dělat něco takového celý zbytek života a co bych měl dělat, abych si zachoval své zájmy a kreativitu. Tehdy mě to dost deptalo a tak jsem začal psát blog, kam píšu nejrůznější eseje a články o tématech, která mě zajímají.

Myslíš, že je důležité pro každého člověka mít nějaký svůj rituál, třeba jít ven, který ho dostane z těch špatných myšlenek?

Já to asi nepotřebuju tolik, protože se mi nestává zas tak často, že bych měl fakt špatnou náladu, takže si dokážu představit, že existuje spousta lidí, kteří to mají podobně a neřeší věci tak často. Ale pak je spousta lidí, kteří mají nejrůznější problémy. Asi si myslím, že by ale člověk měl mít něco na to, když se zasekne, něco, co ho z toho dokáže vyhodit. Třeba když se člověk zacyklí v nějaké prokrastinaci a depresi, tak je dobré udělat něco co ho z toho vytrhne, třeba si jít zaběhat nebo zahrát ping-pong nebo tak něco.

Mluvíme tedy o sportu, jako o té činnosti, která člověka dokáže jaksí vytrhnout?

Podle mě jo. Fyzická únava dá člověku pocit zásluhy. Vyplaví se endorfiny a člověk se pak cítí dobře po zbytek dne.

Byl jsi někdy v kostele?

Mockrát. Ale vyloženě za náboženským účelem asi moc ne. Možná když jsme byli jedné příbuzné na pohřbu v takovém krásném barokním kostele. Byla tam celá vesnice a já se cítil hrozně zvláště během mše. Kněz vždycky něco řekl, všichni na to správnou chvíli zareagovali amen a já se cítil jako na nějakém koncertě, kdy neznám tu kapelu ani jejich texty a všichni něco řvou, já netuším a všichni vidí, že to neposlouchám.

A co posloucháš ty? Věříš v něco?

Myslím, že jsem lehce spirituální člověk. Asi nevěřím v nějakou božskou sílu, která by měla lidské vlastnosti nebo která by měla zájem o mě osobně. Na kterou bych se mohl obrátit s tím, že: mohl bys mi, prosím tě, pomoci tady s tím? Ale v nějakém smyslu si myslím, že ve vesmíru existuje určitá harmonie a síla, která to všechno ovládá, spíš teda fyzikální síla. Ale rozhodně ne taková, která by člověku vyřešila nějaké jeho trápení.

Jak se ta síla projevuje?

Je taková uklidňující, když třeba pak člověk pozoruje ty listy nebo jak teče nějaký potůček. Myslím, že to nejlepší, co ta síla může člověku dát, je pocit určité sounáležitosti.

Myslíš, že ta síla, kterou jsi teď popsal, je vidět i nějak v prostředí, které vytvořil člověk?

To právě nevím. Přemýšlím o ní spíš jako o tom, co je přírodní a není uměle vytvořené. Myslím, že čím víc je něco neživé a umělé, tím míň v tom tu sílu cítím. I když třeba ve starých ruinách třeba z antiky tu sílu taky cítím. Když si představím, že tam chodili lidé někdy před těmi tisíce lety a že měli zase úplně jiné problémy, tak mi to přijde docela podobné.

Kdybys měl mít tedy nějaké místo, kam půjdeš, bude-li ti mizerně, bude to tedy příroda, která ti dá novou sílu?

Ano, dá mi takový klid. A myslím, že já jako většina lidí, řeším takové ty věci civilizačního typu jako potřebuji najít byt k pronájmu a nedaří se mi to, nechce se mi to dělat a tak dál a ta příroda je od tohoto právě velmi daleko. Člověk je v ní hodně daleko od lidských problémů a cítí, že na nich vlastně ani tolik nezáleží. Je zas zpátky takovým tím homo sapiensem, který si chodí po lese a nemusí nic z dnešních problémů řešit.

Ale co když uděláš něco čeho lituješ nebo za co se stydíš, pomůže ti i v tomto ta příroda nebo před tím stojí spíš sám?

No, na to jsem spíš pak docela sám.

Chtěl bys někdy jít na nějakou pouť? Nemyslím tedy teď úplně to Santiago, spíš taková parafráze předělaná na to tvoje citění?

Dokážu si to představit. Asi nejsem v teď v té životní chvíli, kdy bych to udělal, ale třeba přejít nějaké pohoří, třeba Pyreneje. Být tam sám jen s tím batohem. To si myslím, že by mohlo být ono.

Myslíš, že je potřeba tam být sám?

Asi ne nutně. Asi by to šlo i s někým. Ale teda v hodně vyhrocené podobě si to představuju jako určitý zlom, něco co mi má změnit celý život, a tím pádem i, že to jdu sám.

Co by se tam stalo? Jaký zlom by nastal?

Myslím, že asi to že bych hodně dlouho nemyslel na ten svůj problém a nakonec bych zjistil, že není zase tak důležitý. Získal bych tak určitý nadhled.

Ale někdy přece člověk ví, že by se měl nějak změnit nebo něco udělat jinak. Nastala by ta chvíle během tvé poutě?

Ne, to si nemyslím. Ta chvíle přijde spíš normálně v životě a je to na něm právě to nepříjemné a bolestné. Ta příroda mi v tom spíš pomůže se uklidnit a neunáhlit.

Dokázal bys poradit něco univerzálního, co by mohlo fungovat pro každého člověka? Měl by třeba absolvovat tu pouť nebo něco takového?

Podle mě na to člověk musí mít povahu. Spousta lidí je materiálních a ne tak citlivých. To už mi spíš přijde, že relativně univerzální je ta fyzická námaha. Tedy když člověk není úplně brutálně protisportovní. Ta únava je taková biologicky daná věc, která u všech funguje podobně. Člověk se trošku unaví a i psychicky projde určitou námahou a pak se to z něj tak odplaví. ...Ještě strašně dobrý je štípat dřevo! To je úplně dokonalý. Je to náročný, člověk má ze sebe radost, že dělá něco užitečného, musí se soustředit, aby se dobře trefil do toho špalku, což je taky krásná meditace. Každému člověku, který je z města ji rozhodně můžu doporučit.

Myslíš si, že člověk na své životní cestě často zažívá nějaké razantní zlomy, které by ho změnily?

Rozhodně si nemyslím, že se člověk změní ze dne na den, že by zažil nějaké osvětlení a najednou byl někým jiným.

Takže spíš myslíš, že je to takový postupný klidný proces?

Jako člověk se pořád nějak mění, otázka, jestli to směřuje k nějakému cíli.

... JA' SE CÍTL HROZNĚ ZVLÁŠTNĚ BĚHEM
MŠE. KNĚZ VĚDYCKY NĚCO ŘEKL,
VŠICHNI NA TO VE SPRÁVNOU CHVÍLI
ZAREAGOVALI AMEN A JA' SE CÍTL JAKO
NA NĚJAKÉM KONCERTĚ, KDY NEZNA'M
TU KAPELI ANI JEJICH TEXTY A VŠICHNI
NĚCO ŘVOU, JA' NETUŠÍM A VŠICHNI VIDÍ,
ŽE TO NEPOSLOUCHÁM.





MOJMÍR

87 LET

ARCHTEKT,
URBANISTA,
DŮCHODCE

Máš nějaké rituály?

Ano. Mám modlitby. To znamená samozřejmě ranní při vstávání, potom odpolední, potom večerní. Ale samozřejmě mám i rituály jako například jídla. Mám rituály přizpůsobené době. Jak denní, tak roční. Přestože mám stále horší nohy, tak se snažím chodit. Mám také rituál vyplývající ze stáří. Mimo návštěvy divadel, koncertů a jiných kulturních událostí mimo domov. Je to televize. Ale dokud nebyly tyto epidemické opatření, tak jsem dost chodil na komorní koncerty.

Je důležité mít rituály?

Samozřejmě. Já si myslím, že to traktuje den a rok. Je to projev určité stability. Něčeho co trvá. Teď si uvědomuji, že takovýchle rituály, speciálně třeba procházky, jsou čím dál tím omezenější zdravím. Uvědomuji si skrz rituál celkovou změnu sebe. Naopak rituál modlitby se prakticky nemění až do té chvíle, kdy už se nebudu moci pomodlit.

Mění se lidé?

V principu nemůžou, poněvadž jejich dědičné vlastnosti jsou velmi neměnné. Dělají prý 70-80% lidské povahy. Ale vzdělání, prostředí, zdraví a hlavně partner dělají moc.

Ovlivnila víra kým jsi?

Určitě. Od určité doby. Poté, co moje děti, jako protest proti komunismu uvěřili, tak nás obrátili k živé víře. Musím říct, že teď je to kromě víry, která je těžko vysvětlitelná, protest proti ateismu.

Ovlivnila víra to kým jsi?

Určitě. Od určité doby. Poté, co moje děti, jako protest proti komunismu uvěřili, tak nás obrátili k živé víře. Musím říct, že teď je to kromě víry, která je těžko vysvětlitelná, protest proti ateismu. Tomáš Halík píše, že člověk je nevyčísitelně náboženský. A že si nemáme myslet, že je to nějaká církev nebo organizovaná víra, která znamená víru. Je to víra v umění, krásu, vědu. Komunisté, kteří neuznávali víru a svatě, nechávali své průvodce chodit Václavským náměstím. Nesli si své svatě – Marxe a Lenina. Všude sochy. Náboženství nejsou jenom církve. Já jsem katolík a samozřejmě respektuji ostatní.

Máš nějaký duchovní zážitek, který si pamatuješ tak nějak výrazněji?

Zažil jsem v souvislosti se svojí rakovinou tlustého střeva, kdy mi bylo řečeno, že budu prodělávat chemoterapii minimálně půl roku. Svěřil jsem se svému známému knězi. On mi dal medailonek Panny Marie. Řekl mi ať se s ním modlím. Načež mi provedli nový test, který trval 21 dní, které jsem těžce prožíval. Po nich jsem přišel k lékaři, cestou jsem se velmi modlil a on mi ve dveřích řekl: „Pane architektke, jste hluboko v normě.“

Kam se utíkáš, když se necítíš ve své kůži?

Za mojí ženou. I když je někdy hodně cynická.

A místo?

To se mění. Těch míst, kde člověk padne na kolena nebo ho dělají šťastným je víc. Přijdou najednou po cestě. I na chalupě občas něco objevím.

Modlíš se radši v kostele nebo v přírodě?

Když zajdu do nějaké kapličky a jsem sám, tak se rád pomodlím v kapličce.. Nebo nad něčím žasnu v přírodě a modlím se.

***TĚCH MÍST, KDE ČLOVĚK PADNE
NA KOLENA NEBO KTERÁ HO
DĚLAJÍ ŠŤASTNÝM JE VÍC.
PŘIJDOU NAJEDNOU PO CESTĚ.***



Nebo nad něčím žasnu v přírodě a modlím se.

Ty jsi sám pár kaplí navrhnul.

Já jsem postavil dvě kaple a jeden kostelík. Nejlepší jsou Škrdlovice. Ovšem ty jsou krásné zvenku. Zevnitř to stále není ono. Když se to světilo, v osmadvadesátém roce, to byl ještě Duka královéhradeckým biskupem, tak mi řekl: „Exteriér máte úžasnej, ale prosím vás udělejte interiér.“ A to se udělalo až za dvacet let. Kapličky co jsem dělal jsou půvabné venkovské. Žádné velkolepé prostory.

Co dělá sakrální prostor sakrálním prostorem?

To je ta atmosféra. Jednou přijdeš do obyčejné kapličky, přijdeš do úžasné katedrály, přijdeš do barokního kostela. U těch starých staveb je to promodlené. Tam skutečně můžeš cítit to duchovno milionů modliteb.

A co symboly?

Nesmí to být tělocvična. Sál s oponou. Musí tam být určité atributy. Alespoň to minimum. Například jako u protestantských kostelů. Ale není to to ono. Pro mě jako katolíka a obdivovatele baroka. Na Slovensku je zachována nádherná vrcholná gotika. A jsi úplně někde jinde.

U TĚCH STARÝCH STAVEB

JE TO PROMODLENÉ

TAM SKUTEČNĚ MŮŽEŠ CÍTI

DUCHOVNO MILIONŮ MODLITEB.



ADAM
25 LET,
TRUHLÁŘ

Je důležité mít v životě rituály?

Je to důležité. Určitě. Člověk obecně potřebuje mít určité mantinely, pravidla a nějaký řád, aby mu ty věci jednoduše dávaly smysl a aby šel vždycky od něčeho k něčemu. Vlastně celý život je jeden velký rituál. Neustále se střídá den a noc, neustále se střídají roční období.

A kam tohle směřuje?

Směřuje to samozřejmě ke smrti, ale cíl je ta cesta bytí je to klíče. Ale ta cesta je strašně důležitá. A při té cestě jsou ty rituály podstatné, aby si člověk znovu a znovu uvědomoval to, co je důležité. A právě proto jsou, zvláště u důležitých věcí, potřeba rituály. U rodiny je to společný oběd, u víry je to modlitba nebo mše, při práci pravidelné porady, schůze.

Člověk je rituální bytost.

Ty jsi konvertita. Jak jsi tohle měl předtím? Jak jsi "fungoval"?

Hodně chaoticky. A řekl bych, že stále takový jsem ve své podstatě. Ale možná proto mám takovou potřebu těch rituálů. A čím dál tím víc si uvědomuji, jak to potřebuji. Já vůbec nejsem typ člověka, pro kterého by byly rituály přirozené, a který by je vyhledával.

Když si ty rituály ale najdeš a opakuješ, přidává se dané věci na důležitosti. Rozhodneš se, že se budete například pravidelně modlit, tak to znamená, že tomu věnuješ svoji energii. A tím způsobuješ, že ta věc je pro tebe důležitá. Rituálem do svého života dostáváš důležitost.



Jak vypadá tvoje modlitba?

Prvně s Bohem mluvím osobně. Co mě trápí nebo za co jsem vděčný. A pak se pomodlím Otčenáš a Zdravas. Ta modlitba je pokaždé jiná, ale ten konec je vždy stejný. Znovu a znovu. Je to taky forma rituálu. A vždy mě to navádí na stejné myšlenky, abych si uvědomil, co je důležité.

A pak mám jeden verš z Bible, který si často opakuji. Říká se tomu střelná modlitba. Třeba při práci, když nemám jinak čas ale chci se nějak reflektovat, vzpomenout si na Boha, přizvat ho do svého života.

Co to je za verš?

Ty jsi můj Otec, můj Bůh, moje Spásná skála. Je to taková forma sepnutí. Funguje mi to jako spojka k Bohu. Je to úplně jedno jestli si s někým povídám, řeším nějaký problém nebo sedím na záchodě. Ale znovu si tím uvědomím, kdo jsem.

Modlíš se raději sám nebo ve společenství?

Chodíš na mše?

Já jsem byl vždycky zvyklý hodně nad věcmi přemýšlet. A u toho potřebuji být sám. A to mi zůstalo i teď. Znamená to ten čas, kdy jsem opravdu sám se sebou. Když je člověk s ostatními, je hodně ovlivněný prostředím, vnímá ty lidi. Což může být pozitivní, ale často je to spíš rušivý element. Ale když jsi sám, můžeš se opravdu ponořit do sebe.

Kdybch si měl vybrat mezi mší a pobytem v nějaké krajině, tak to duchovno snáze objevím a pocítím v té přírodě.

Ale mše je přece také jeden z rituálů.

Ano a je to moc dobrý rituál. Ale pro mě osobně je bližší být někde sám a v přírodě. Uvědomuji si Boží přítomnost. Mše je daleko víc sociální záležitost. Tam si spíš uvědomuji tu křesťanskou identitu, že jsem součástí většního celku, než že by to házelo s mojí vnitřní spiritualitou.

Víra jako organizovaná věc je spojovaná s nějakými hodnotami a způsobem chování, než přímo se spiritualitou. Mše je pro mě daleko víc sociální záležitostí, než spirituální.

Kam se rád chodíš modlit?

Mám moc rád třeba jezuitský kostel.

V čem se liší od ostatních kostelů?

Já jsem velmi intuitivní člověk. Myslím, že je to hodně o čistotě srdce, což se mezi křesťany málo zdůrazňuje. Spoustu věcí nejde úplně racionálně vysvětlit. Proč se do někoho zamiluješ a do jiného ne? Jasně že je spoustu hezčích kostelů. Ale já mám vztah k tomuto. A pořád objevuji jeho nově zákoutí a atmosféry.

U nás na chalupě, v Kyjích u Jičina, kde jsem vyrůstal je Allainova věž. A tam jsem měl několik intenzivních zážitků. Vždycky když tam teď jedu, tak se tam modlím.

Můžeš nějaký z těch zážitků popsat?

Byla jich spousta. Ale když jsem teď mluvil o té věži, tak jsem se tam jednou modlil. Klečel jsem, ani jsem nic neříkal, jenom jsem začal: "Otče náš,..." A jak tam slyšíš jen ptáky a tu přírodu, stromy, to všechno, tak mi začaly úplně docházet ta slova. Otče náš, co to vlastně znamená. To je opravdu Bůh můj otec? A jestli je můj otec, tak mě opravdu zná? Že jsem pro něj opravdu syn? A v tu chvíli jsem to opravdu cítil a vychutnával jsem si to slovo. Opakoval jsem to znovu a znovu. Otče náš, Otče můj. Takové věci si člověk neuvědomí v tom hluku světa. Musí na to mít to ticho a klid.

Co bys poradil lidem, kteří prožívají nějakou krizi?

Je dobré se zastavit a udělat sebereflexi. Ale ne ve svých zajetých stereotypech. Jelikož ty rituály, ve kterých funguje mu asi dostatečně nepomáhají. A v tu chvíli je důležité se zastavit a třeba někam odjet, ztišit se a naslouchat si, smířit se sám se sebou. Lidé mají často odpověď v sobě. Pořád se ptají co je špatně, ale reálně hluboko uvnitř moc dobře ví co to je a co bychom měli změnit.

Ale je pravda, že čím jsem starší, tím je to náročnější. Jen se sbalit a jen tak na pár dní odjet být sám.

**RITUALEM DO SVÉHO
ŽIVOTA DOSTAVAŠ
DŮLEŽITOST.**

Má na to nějaký vliv tvoje víra?

Můj život je hodně spojen s Bohem. Když říkám "být v kontaktu sám se sebou", myslím tím i v Boží přítomnosti.

Byl jsem před rokem na nějakou dobu v klášteře. Prvně člověk přijede a musí shazovat všechny ty nánosy všedního světa. Pak se konečně očistí a začne si uvědomovat spoustu věcí. Třeba, že ta cesta po které jde je opravdu dobrá nebo naopak opravdu špatná a co by měl změnit. Po pár dnech v tichu mi spoustu věcí dochází.

A když člověk není věřící, nemyslíš, že by v takovém případě objevil nějakou prázdnotu?

To si nemyslím. Může objevit nějakou víru sama v sebe. Ono to s tím souvisí. Je náročné radit ve spiritualitě, protože je to velmi individuální specifická záležitost. Ale naslouchat je dobré pro každého a je úplně jedno, jestli je věřící nebo nevěřící.



LIDÉ MAJÍ ČASTO ODPOVĚĎ V SOBĚ.

POŘÁD SE PTÁVÍ CO JE ŠPATNĚ,

ALE REALNĚ HLUBOKO UVNITŘ MOC DOBRĚ

VÍ CO TO JE A CO BYCHOM MĚLI ZMĚNIT.



PAVEZ
25 LET
**ARCHITEKT,
SKAUT**

Máš nějaký duchovní zážitek, o kterém by ses chtěl rozpovídat?

To spíš ne. Nepovažuji se moc za spirituálně založeného.

Co tě donutí se zamyslet nad věcmi v širším měřítku?

Tak rozhodně, když se třeba stane něco špatného nebo vážného. To donutí člověka se takhle nad věcmi zamyslet. A občas se nechám hodně unést myšlenkami, když k tomu mám třeba nějaký popud. Na našem skautském táboře, kde jsem byl dlouho jako skaut a později jako vedoucí, jsem občas v noci koukával na noční oblohu s hvězdami. To pak člověk myšlenkami snadno uteče k nekonečnosti vesmíru a smyslu života a uvědomuje si sebe, svoje bytí v širším měřítku.

Když si na tábor vzpomeneš, co to v tobě vyvolává za emoci?

Cítím se tam dobře. Je to v přírodě a kontrast města s táborem hluboko v lese je příjemný. Byly to super chvíle mého života a spoustu věcí jsem se naučil. Jak je člověk v lese v přírodě, tak cítí klid a je vyrovnaný. S lidmi z tábora se hodně kamarádíme, zažili jsme spolu spoustu věcí.

Jak jsi se tedy jakožto ne moc duchovně založený člověk ocítl v křesťanském oddílu?

Začal jsem tam chodit cca v osmi letech. Moje teta do tohoto oddílu chodila a pořad v něm působí, takže se s ní rodiče domluvili a přihlásili mě.

Jak jsi to vnímal, když jsi byl mladší, aniž bys byl veden k víře a náboženství? Cítil ses nějak mezi dětmi odstrčený?

Když jsem byl malý, tak jsem to nechápal a modlil se s ostatními a vlastně jsem ani nevěděl, co dělám. Pak později, když už jsem to pochopil, jsem se prostě nemodlil. Mezi dětmi jsem určitě odstrčený nebyl. Navíc nás takhle bylo víc. Ne moc, ale tak další dva, tři lidi třeba.

Jak tě členství ve skautu ovlivnilo?

Velmi. Jak tábor, tak družinové schůzky. Naučil jsem se fungovat v týmu, domluvit se s lidmi. Později už jsem to nebral jen jako koníček, ale převzal jsem nějaké životní principy, kterých se držím. Skauting je založený na třech principech, které zní povinnost k sobě, k bližnímu a k bohu. Člověk si ten třetí princip může třeba vyložit po svém. Například povinností k něčemu co jej přesahuje nebo zásadám, ve které věří. Já jsem si to přebral tak, že se držím svých stanovených hodnot, což jsou takové ty základní slušného člověka. Nalézt hodnoty v míru, pravdě a lásce. Tyto hodnoty mě skaut určitě pomohl vytvořit. Těmi by měl člověk oplývat a určitě bychom se jich měli držet všichni.

Nejen tábor, ale skaut obecně je zaměřený tak, že se s dětmi celý rok intenzivně pracuje. Dbá také na to, aby člověk rozvíjel sám sebe, svoji osobnost, ducha a tak. Skauting tento rozměr má. Není to jen, že jsi v lese a vyřezáváš si tam dřevíčka.

Co si myslíš, že bude po smrti?

Já se bojím, že prostě nic nebude. Prostě konec, velká tma. Trošku mě to děsí, ale každý tam jednou dojde. Proč se toho děsit už teď. Samozřejmě budu radši, když to přijde později než dřív. Děsí mě tedy i ta představa, že bych tady nechal milovaného člověka.

Je důležité mít rituály?

To asi záleží na člověku. Je to fajn. Někomu to dává větší jistoty.

Co bys chtěl na sobě zlepšit a co by ti mohlo pomoci toho dosáhnout?

Určitě bych chtěl zlepšit svůj přístup k věcem, který je mnohdy dost laxní. Pomáhá a motivuje mě přítelkyně. Dále by mě motivovalo zdraví, nebo pokud by tento můj přístup měl vytvořit nějaký velký problém.

Jak se vyrovnáváš s osobními krizemi? Jak na ně reaguješ?

Když nejsem ve své kůži, tak se hodně uzavřu do sebe. Bude to znít možná vtipně, ale konkrétně například za lezu pod deku, přemýšlím a nemluví o tom. Z nějakého důvodu mi tohle pomáhá se vyrovnat s těžkostmi. Nevím, jestli je to dobrý způsob, ale mně tohle opravdu pomáhá. A někdy je fajn vědět, že můžeš zajít za milovaným člověkem nebo člověkem, kterému důvěřuješ, když ti není ok, a pomůže ti jen ta přítomnost. Nebo taky pomůže zajít s kamarády na pivo.

Myslíš, že jsou ve městech nějaká místa, kde bys vyhledal klid?

Přímo ve městě, kde bych měl klid, je prostě doma. Konkrétně tady ve městě, jdu ven z domu právě naopak z toho důvodu, že chci mezi lidmi a chci ruch. Nejsem si jistý, jestli ve městě lze vůbec vytvořit nebo najít soukromý koutek jen pro sebe. Nikdy to asi nebude jen to tvoje. Ale klid a intimita je prostě tam, kde se cítím doma, a kde jsem aspoň trochu ukrytý před světem.

Co je tvým smyslem života?

Aby byla moje holka šťastná.

Co pro tebe znamená pouť? Životní cesta?

Znamená to pro mě to, že se snažím žít podle nějakých pravidel a smyslu, které jsem si částečně určil já, ale které jsou zároveň určeny společností jako třeba neublížovat ostatním. Prostě se snažím chovat podle věcí, které jsou podle mě dobře. A první co mě při slově pouť napadne je výlet. Klidně třeba i po domech, od stanoviště ke stanovišti. Ne z celoživotního hlediska ale spíš z nějakého jednorázového zážitku. Prostě cesta k něčemu. A po třech dnech přijdeš k nějakému tomu nádhernému cíli a cítíš se dobře. Takže možná nějaká cesta za poznáním? Ať to má prostě silné zakončení.

Zhmotněný symbol

...Já kostely navštěvuji velice rád a často. Chápu, co tím stavitelé chtěli říct, funguje to tak, jak to fungovat má. Chápu, co to mělo vyvolat a vyvolává to dobře. Je tam symbolika, která na lidi může působiti když o tom ani třeba neví. Lidé ty symboly mohou znát, ale třeba ani kolikrát nevědí, jak často jsou tam aplikované. Je fascinující, v jakém detailu je to náboženství převedeno do hmoty nebo prostoru.



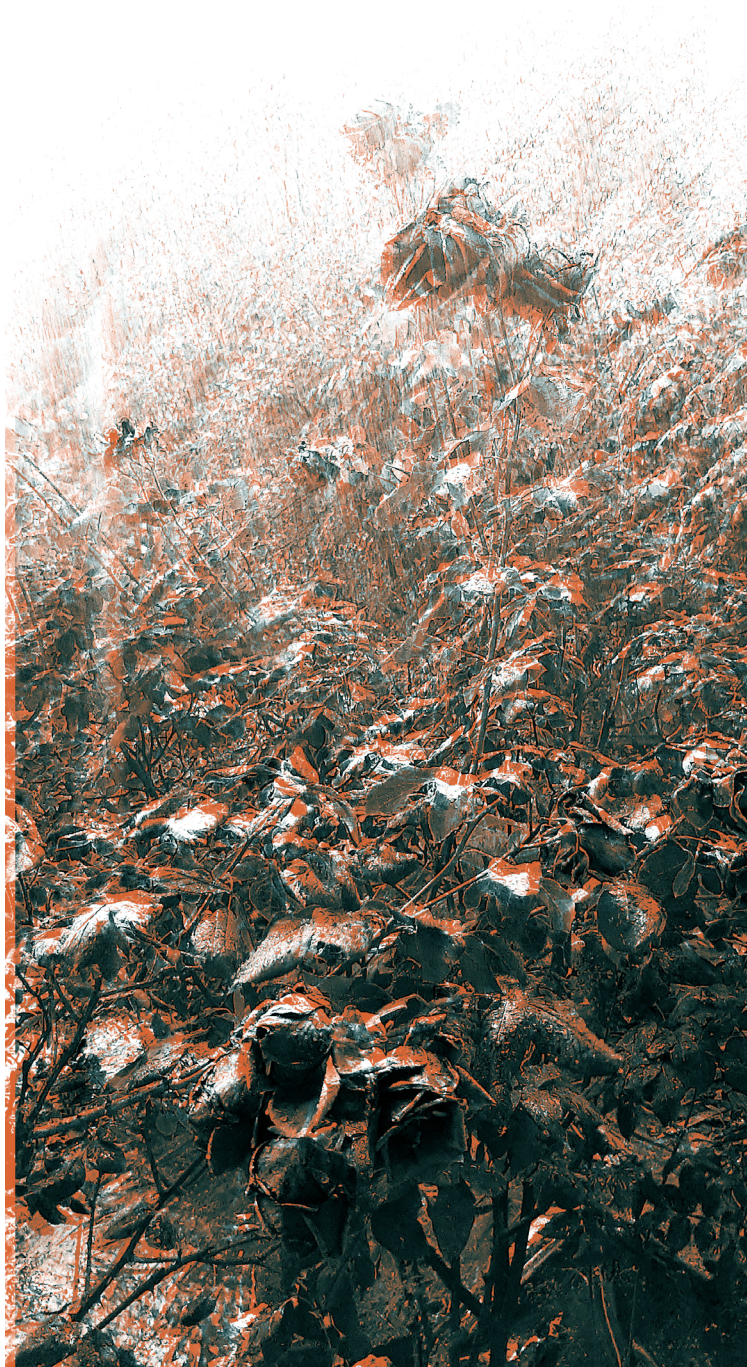

NALEZT HODNOTY V MÍRU, PRAVDĚ A LÁSKĚ.
TĚMI BY MĚL ČLOVĚK OPLÝVAT A URČITĚ
BYCHOM SE JICH MĚLI DRŽET VŠICHNI.

LIDÉ TY SYMBOLY
MOHOU ZNÁT, ALE TŘEBA
ANI KOLIKRÁT NEVĚDÍ,
JAK ČASTO JSOU TAM
APLIKOVANÉ.

ESTER

23 LET

STUDENKA
HISTORIE

Co znamená naděje?

Tedka budu vypadat moc jako pravdoláskař, jakože nic proti pravdoláskařům, ale líbí se mi, co řekl o naději Václav Havel: „Naděje není to přesvědčení, že něco dobře dopadne, ale jistota, že má něco smysl - bez ohledu na to, jak to dopadne.“

Jo, a taky mám naději, že půjdu třeba do nebe a bude to tam fajn.

Věřím v Boha. A taky v bytí dobrým. Jak řekl Maxim Gorkij: „Everybody, my friend, everybody lives for something better to come. That's why we want to be considerate of every man - Who knows what's in him, why he was born and what he can do?“

Myslíš, že se lidé mění?

Myslím, že základní charakter osobnosti - temperament nebo jak to říct - se moc nemění.

I když to asi taky neplatí úplně, protože někdo jinej seš v 15 a někdo jinej v 60... Myslím si ale každopádně, že člověk může v průběhu života hodně přehodnotit svoje názory a postoje k životu.

Máš nějaké specifické místo, kam rád zajdeš, když se necítíš ok?

Postel, hospoda, kostel. A za lidma, co jsou tam.

Chtěla bys někdy absolvovat pouť?

Jo, klidně víckrát. Ale na nějaký hezký místo. A aby tam nebylo moc turistů.

Baví mě cestování, ale nemusí to být jenom v prostoru - myslím tím třeba i cestu do světa zajímavého člověka - může to být tak, že se s ním osobně stýkáš, ale třeba i tak, že čteš knihy apod.....Cesta je cíl.



VOJTA

22 LET

VÝTVARNÍK,
PEDAGOG

Co pro tebe znamená pojem "pout"/"(životní)cesta"?

Každým dnem zmoudřet.

Jaké máš rituály?

Každý večer od 22:00-22:30 čtu knížku a každý den odpoledne venčíme pejska. Jsem hrozně moc přemýšlivý člověk, který když se zamyslí, nezná hranice. Musím se omezovat takovými drobnými věcmi, sice jsou zanedbatelné, ale přece.

Je důležité mít rituály?

Člověk, především ten kreativní, co mu hlava pořád šrotí a práci si bere domů, musí si říct: "Konec, vypínáme, ať se ti to líbí nebo ne, jdeme dělat něco jiného."

Co pro tebe znamená naděje?

Že vzít si život není řešení. I ten nejzhýralejší způsob života je menší zlo, než si ho sám ukončit.

Věříš v něco? Jaká je tvá životní filozofie?

Jsem vychovaný katolík. Ze svaté trojice věřím Bohu a Duchu svatému. Ti tady byli, jsou, budou a člověk jim denně přisuzuje určité události, děkuje jim, nebo naslouchá. Jsou taková všeobklopující a nadčasová. Ježíši Kristu jsem ale ještě neuvěřil.

Co tě donutí se zamýšlet nad věcmi v širším měřítku (uvědomovat si sebe)?

Když si člověk alespoň v hlavě překloupí všechny "Ne, to nejde." na "to určitě půjde". Najednou se člověk cítí, že může všechno. Jen si to udržet do důsledků.

Chtěl bys někdy absolvovat pouť?

Vždycky jsem si pohrával s myšlenkou na Santiago de Compostella. Na to ale ještě nedošlo. Jednou jsem musel za určitých okolností odletět ze dne na den do Říma vyřídit vízum na africkou ambasádu. Celých pět dní jsem strávil v Římě sám a to bylo nádherné. Měl jsem štěstí, že ta ambasáda byla zrovna v Římě.

Co si myslíš, že bude po smrti?

Ještě pořád nevím. Ale možná druhý život na tomto světě o úroveň výš.

Myslíš, že se lidé mění?

Je důležité dospět k uvědomění. Jakémukoliv.

Je pro tebe důležité odpouštět (si)?

Konec světa nenastane do té doby, než si všichni lidé na světě bez výjimky odpustí.

Myslíš, že jsou v dnešních městech, nějaká místa, jež bys vyhledal, abys našel svůj klid? Jak by měla vypadat?

Jednou jsem měl v hlavě koncept kaple, což byl absolutně prosvětlený tunel, po stěnách silně prosvícené mléčné plexisklo. Taková kapsle, kde nebyl roh, všechno oblé. Až na to budu mít, tak si to postavím.

Co je tvým smyslem života?

zemřít na vrcholu spokojenosti a štěstí s milovanou osobou. Všechno špatné odstříhnout, oklepat, odpustit a být ten inspirativní šťastný stařík, který věkem zmoudřel.

KONEC SVĚTA NENASTANE
DO TĚ DOBY, NEŽ SI VŠICHNI
LIDI NA SVĚTĚ BEZ VY-
VÍMKY ODPUSTÍ.





VATĚŘINA

22 LET

STUDENTKA
MEDICINY

Víra, to je celoživotní vyšívání. Je to červená nit, která mi protkává život. Někdy ta červená nit vyšívá, vzoruje moje plátno nejrůznějšími kudrlinkami a lístečky a jindy jenom jednoduchým stehem zapošívá roztřepené okraje. Ale vždycky tam je, vždycky šije. Jakmile totiž navlečeš jehlu, musel bys být blázen, abys přestal šít. Navlečeš jehlu a šiješ. Nahoru, dolů, nahoru dolů, občas se zauzluješ a musíš se o steh vrátit, nahoru dolů, nahoru dolů. Je to jízda.

Nikdy jsem si nepřipadala tak živá, tak já, tak opravdová, jako když šiju, jako když se zaměřuju na to, jak se mi niť pod rukou poddává a jak vedu vzor na svém plátně. Jako když věřím. Člověk se do toho musí obout, nešít večer, až si uvaří kakao a má na to čas. Šít se musí v šalině po cestě do práce, šít se musí na potítku na ústavu fyziologie, šít se musí, když venčíš psa a ono prší, šít musíš, když to přeženeš s vínem na oslavě narozenin, šít se musí, když prošťoucháváš záchod na chatě. Hned jak Tě to napadne, šij.

Když u všeho, co dělám, šiju, vím, že to dělám správně a že cokoliv, co udělám, i když se píchnu, i když se tak zašmodrchám, když budu muset niť stříhnout a začít znovu, dělám, jak nejlíp umím, a že to k něčemu vede. Hlavní je, že ti tam někdo ten vzor lehce předkreslil, a tak se nikdy nemůžeš úplně ztratit. A když se ztratíš, stačí zavolat, haló, Bože! A vzor zase najdeš.

Život s vírou je divoký, plný života, bázně, ale beze strachu. Dospěli jsme do stádia, kde největší hrozbou naší společnosti je to, že nenaplníme život. Že místo té obrovské barevné tapiserie přes půl zdi vyšijeme jenom naše iniciály.

To je podle mě něco, čeho je třeba se v životě obávat nejvíc, a rozhodnutí pro Boha tohle radikálně změní, tohohle strachu tě úplně zbaví a zůstane ti jenom nedočkavá bázeň, chvění, z těch všech velkých věcí a vzorů, co ještě budeš šít. Bůh ví, kolik dobrého v tobě je a kolik vzorů dokážeš vyšít, a on ti je ukáže, předkreslí, stačí mu podat ruku. Bude to to největší, nejradostnější a nejopravdovější rozhodnutí Tvého života.

Někdy mám pocit, že mi Bůh kreslí vzory, které nikdy nevyšiju. Někdy je to opravdu těžké, vzít tu jehlu a zkoušet den po dni šít, hledat, kde je ten vzor. Ale vždycky, když mám pocit, že teď to už určitě zvorám, a kam jsem se to zase s tou nití nechala dovést, podívám se na ten vzor trochu zdálky a i když jednotlivé stehy nedávaly vůbec smysl, ten vzor nakonec docela ano.

I když Boha nechávám předkreslit mi vzor a vést moji ruku, stejně ten, kdo šije, jsem já. Jsem skálopevně přesvědčená, že kdyby mě někdo chtěl pro víru zabít, nezapřela bych ji. Zato vidím, jak se tolikrát rozhodnu šít jiný vzor, než pro mě Bůh vymyslel. Je to paradox, jak je častokrát jednodušší pro Boha zemřít než žít a šít.

Já držím jehlu, když chci šít jinak, šiju jinak. Bůh mě nebude mermomocí držet na svém vzoru. Vždycky, když to udělám, když šiju vedle, ale s bolestí zjistím, že lepší vzor, než ten, co předkreslil On, nesvedu. Všechny stehy, co udělám bez Něj jsou jen smutnou náhražkou takových, které bych mohla dělat s Ním. Krásné ale na tom je, že bez ohledu na to, kolik špatných stehů jsem udělala, vždycky se můžu vrátit k tomu Jeho vzoru.

Stačí říct Bohu, ať šije se mnou. Není to nádherné? Nezba-vuje to člověka veškerého strachu, strachu šít, strachu žít, strachu chybovat?

Všechny ty vzory, co Bůh šije pro mě a pro tebe a pro ostatní jsou neuvěřitelné. Moc bych si přála, aby všichni za svůj život vyšili obrovské plátno a ty nejrozmanitější Boží vzory. Aby měnili životy, nosili světlo, žili. Není to jednoduché, někdy šiješ a šiješ a bolí tě prsty a vzor pořád nedává smysl, jindy propíchněš látku a píchneš se, a to taky bolí, ale když to nebolí, jdeš pod svoje vyšívací možnosti, když to nebolí, není to láska. A když to není láska, o co vlastně jde? Tak tě, člověče, prosím, šij!



VÍRA, TO JE CELožIVOTNÍ VYŠÍVÁNÍ.

JE TO ČERVENÁ NIT,

KTERÁ MI PROTKALA ŽIVOT.



JANA

27 LET,
ADAMTĚLKA

Čo ťa napadne keď sa povie kaple ?

Ticho ... a klid. Duchovní klid.

Čo pre teba znamená práve to duchovno ... klid?

Něco, co pro mě znamená mít v životě jistotu.

I když všechno ostatní může pominout, tak to je něco na pořad a je to jediné jisté.

Keď povieš duchovno napadne ťa nejaké miesto?

Jsou to spíše pocity. Když to mám dát do místa, tak to není úplně konkrétní. Ale vizualizuji si v hlavě takovou scénu. Je to nějaký kostel, který je poloprázdný, jsem tam sama a je tam vůně toho kamene a lavic. Je to takové polotemné, ale zároveň je tam hra světla a stínu a je to spojeno s tím pocitem, ne úplně s místem. Je to ta vůně starých kostelů. A taky je to tím, že znám kostely od malička. Třeba ten náš. A pak ty brněnské. Takže se mi teď v dospělosti promítají ty brněnské, třeba sv. Tomáš.

Keď máš nejaké ťažké obdobie alebo keď hľadáš nejaké východisko z niečoho, tak máš nejaké miesto alebo ideš niekam. Či už psychicky alebo fyzicky?

Opravdu nejčastěji, když mám nějakou těžkost, tak jdu opravdu to toho kostela. Mám pocit, že je tam takový ten svět ve světě. Že vlastně zmizím z toho města, nemusím moc daleko a je tam ten klid, který potřebuji a dokážu sa tam opravdu soustředit na to, co je tím problémem. A někdy tam právě na ten problém zapomenou. Takže spíš, je to ten kostel. Ale když jsem doma, tak vylezu na kopec a i vlastně ta otevřená krajina je v podstatě takový duchovní prostor, protože tam to taky tak vnímám ten vztah mezi nebem, Bohem a mnou. Že jsem tam zase tak sama. Takže to jsou taková dvě místa, která jsou pro mě důležitá. V těchto místech se dokážu soustředit na něco co mě trápí nebo když se naopak třeba potřebuju jenom uklidnit.

Takže napríklad v Brne je to skôr ten kostol.

Ano, v Brně je to opravdu ten chrám. A mám ráda takové, kde nejsem moc vidět. Najdu si tam své místočko, kde ale mám přehled o tom prostoru kolem sebe a cítim od tam bezpečí. A ačkoliv je to velký a otevřený prostor a může tam přijít kdokoliv, tak je mi tam dobře.

Ako vnímaš kostol alebo jeho urbanistické umiestnenie v štruktúre mesta?

Z dlhodobého hľadiska byl kostel vždy takový styčný bod sídla, často to byl orientační prvek v krajině a měl tu svoji obrovskou roli v urbanizované krajině. V dnešní době už to tak ani nemusí být, proto se třeba v dnešní době upouští od věží. A když to vezmu osobně, tak pro mě kostel je, i kdybych nebyla věřící, prvkem, který vytváří identitu toho místa. Často kostel vnímáme tak, že je buď hodně blízko centra a nebo na ně odkazuje nějakým vztahem.

A myslím si, že je to důležité. A i když třeba lidé nejsou věřící a nevnímají to jako uplnou důležitost, tak stejně nějakým způsobem tu architekturu obdivují. Takže si myslím, že by vždycky v té obci nebo celkově v území, mělo být vybráno takové místo, které tomu opravdu pomáhá.

Myslíš si, že to vytvára priamo tá architektúra kostola alebo je to skôr také to duchovno okolo nej? Že to nieje tá konkrétna stavba.

Ja si myslím, že hrozne záleží. A v dnešní době záleží opravdu na tom, jak se pojme ten obřad vevnitř, protože je X kostelů a právě dle církve a dle vlastně té bohoslužby. A myslím si, že ta architektura samotná může hodně podpořit to, co se odehrává vevnitř. A co se odehrává venku, tak to už v podstatě není tak důležité. Ne přímo nedůležité, ale už by to mělo fungovat vlastně urbanisticky. Nějak by měla působit ta stavba a hmota. Takže jsou to dva vztahy, jeden je vnitřní, který reaguje na to, co se odehrává vevnitř. Z vnějšku to má taky odrážet možná právě ty urbanistické vztahy a je to vždycky vyjádření i toho architekta. A vždy je to v podstatě jeho rukopis. A myslím si, že architektura je důležitá jak vnitřní tak vnější.

Ak sa teda presunieme teraz k architektúre menšieho mēřítka, tak máš nejakú konkrétnejšiu vzťah k nejakej?

Tak například v Brně je jedna hezká, protože je umístěna na pěkném místě, kousek od Mariánského údolí. A je to právě takový ten prvek v krajině, který je na vyvýšeném místě a z něj máš ten přehled o krajině. Takže to je taková stavba, kterou mám ráda, protože to okolí mně je sympatické. V našem okolí je X takových kapliček různé u pole postavených a myslím si, že to je taky důležitý prvek v krajině, protože tam vytváří tu identitu. A já si myslím, že vždycky je dobré znát ten prostor a vztah ke komunikační síti, aby ta kaple byla na správném místě. Dřív to byly kapličky umístěné například v místě poutních cest a do teď na ně odkazují, i když třeba ta tradice už vymizela. Ale ty kaple tam stále jsou, takže budou vždy důkazem toho, že tam něco před tím bylo.

Takže prirodzene ťa napadne kaple v spojení s prírodou alebo s tou zeleňou. Alebo cestou?

Ano. Je to s tou cestou... Je to taková malá stavbička malého měřítka, která je ne tak často navštěvovaná, proto je dimenzovaná v podstatě jen pro tři lidi. Protože ta bohoslužba sa odehrávala u ní, ne vevnitř. Myslím si, že právě ve vztahu k městu, kaple ve městě by mohla způsobit, že v jejím okolí vznikají jiné vztahy. Dochází tam k jiné interakci i díky tomu, že se nachází v sídle a ne v krajině. Taky mi pak přijde hrozně zajímavé sledovat vztah jakým se staví farnost nebo obec ke kapli. Jestli je to jenom taková ta památka nebo když se k ní stahuje nějaká pouť nebo jiné akce duchovního rázu.

Takže chceš povedať, že máš pocit, že kaple alebo duchovný priestor zmení okolité vzťahy?

Ja si myslím, že tak jak se člověk dokáže přirozeně ztišit v prostoru kostela aniž by vnímal duchovno nebo byl věřící, tak i kaple může mít podobný vliv na své okolí. Může ho v podstatě posunout úplně do jiné roviny. Kaple může prostor přenést do jiné roviny vnímání. Protože například jak v prostoru vnímaš vodní prvek nebo hřiště, že ho někam posune, zvelebí. Myslím, že kaple může mít na ten prostor podobný vliv. Možná jsem naivní, ale třeba se k němu lidé začnou chovat jinak a vnímat jej jinak. Že tam v podstatě možná nastane to ztišení, ať třeba jenom na okamžik.

Že k tomu prostoru, získáš úctu.

MYSLÍM SI, ŽE PRAVĚ VE VZTAHU K MĚSTU,
BY KAPLE MOHLA ZPŮSOBIT,
ŽE V JEJÍM OKOLÍ VZNIKAVÍ JINÉ VZTAHY.
DOCHÁZÍ TAM K JINÉ INTERAKCI I DÍKY TOMU,
ŽE SE NACHÁZÍ V SÍDLE A NE V KRAVINĚ.



Minutová kaple

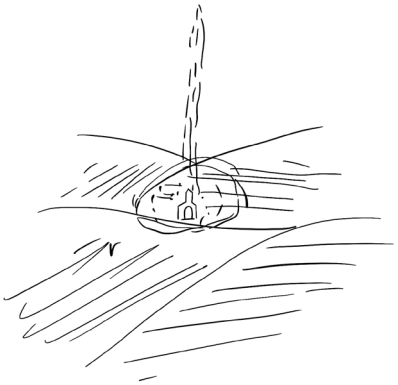

Lucie

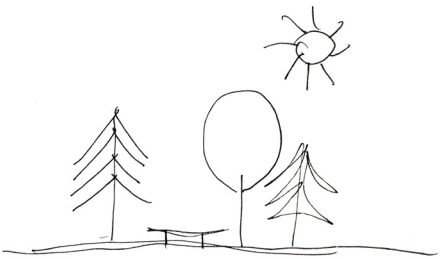

Klára



Mojmír

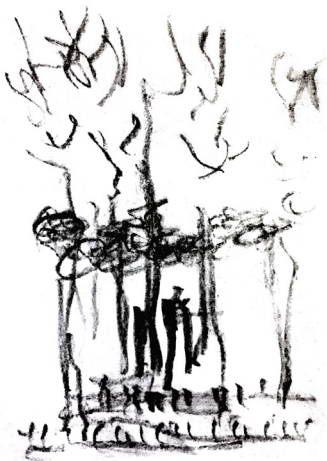

Mojmír



Marie

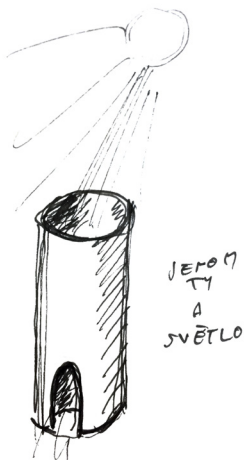

Pavel

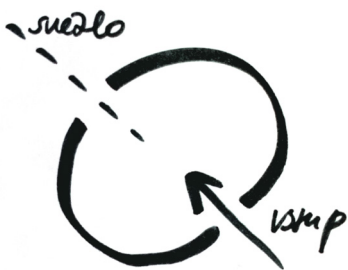

Jana



Suzana



Tereza

Lokalita

Projekt kaple, pracuje se zanedbaným parkem uprostřed rázovité lokality brněnského „bronxu“ z trochu jiného úhlu pohledu, než by úkol revitalizace místa v první řadě předpokládal. Lokalita kolem ulic Cejl a Bratislavská, či chceme-li ústy Kateřiny Šedé Brno, v těsné blízkosti centra Brna je již mnoho let známým městským ghettem a problémovou čtvrtí, o jejíž řešení se již mnoho let snaží nejrůznější skupiny z řad odborníků, neziskovek i umělců. Naším úkolem bylo přispět do debaty návrhem site-specific instalace, jež by oživila jeden z parků v této městské části. Tento park, poněkud zanedbaného stavu, leží na pomyslné východní hranici celé oblasti v blízkosti parkoviště supermarketu a řeky Svitavy, a obzvlášť v noci bývá místem setkávání různých sociálních skupin. Park je zosobněním kontrastu, neosvětlený, neudržovaný, ale o to více poetický. Zároveň je, vzhledem k poloze na hranici městských částí, docela frekventovanou lokalitou.

Situace

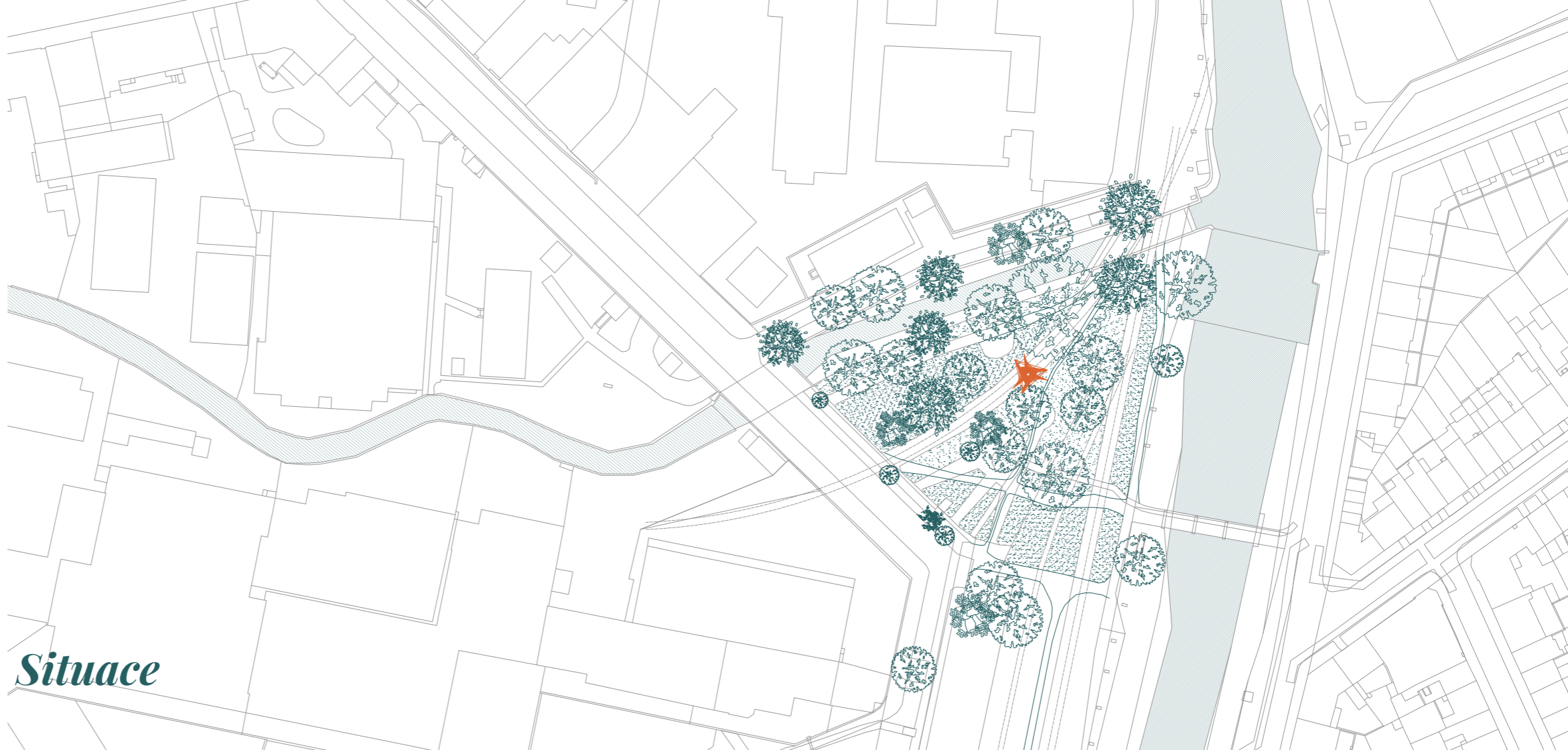

Návrh

Návrh kaple formuje myšlenky je do symetrického tvaru s jasným centrálně pojatým charakterem vycházejícím z geometrie kruhu, který je vepsán do trojúhelníku. Hmota však není uzavřena, nýbrž levituje a vlnami, jež ji tvoří se otevírá do prostoru, vyzývá k návštěvě a přetvaňuje atmosféru celého okolí.

Kapli umísťujeme do samého středu parku, kde se mezi korunami stromů nalézá volný průhled na oblohu. Od tohoto výjevu se formově též odrážíme a oblohu konstrukcí rámuje. Při pohledu vzhůru kaplí, jež se celá kompozice snaží v člověku vyprovokovat, nalezne jedinec právě nebe, přírodu, novou perspektivu a nadhled. Předložená atmosféra prostoru by měla každému jedinci, jež do ní vstoupí, sloužit jako určité vodítko v hledání pohledu na svět.

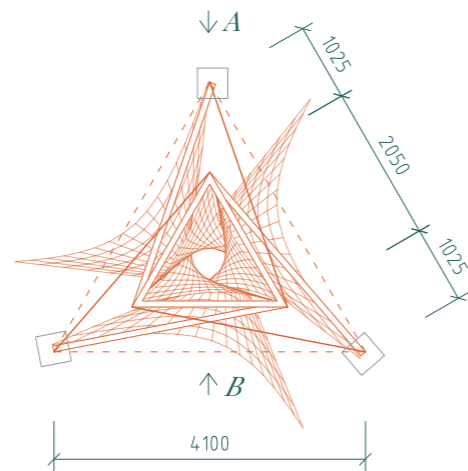

Půdorys

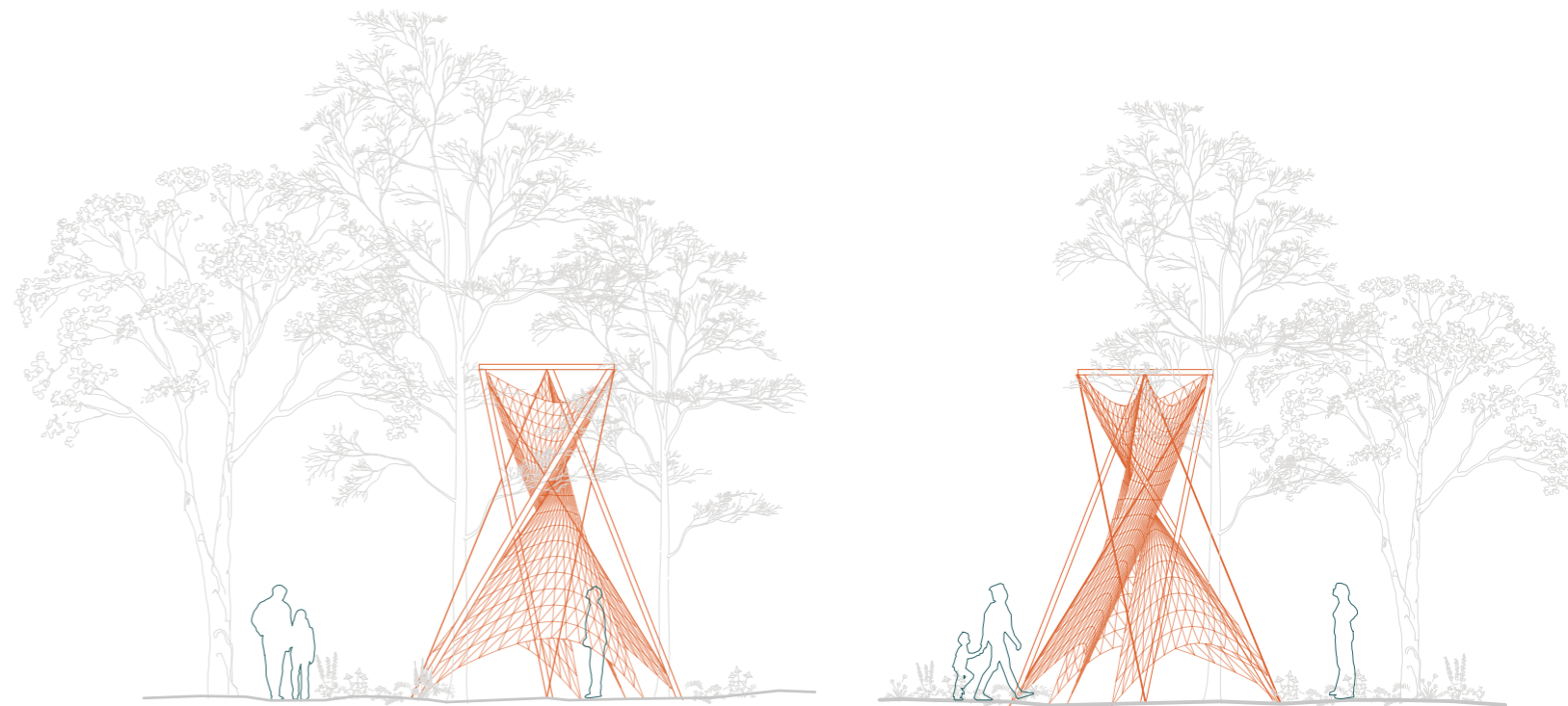

Pohled A

Pohled B

Návrh

Clonu tvořící jemný předěl mezi městem a intimním prostorem kaple jsme zformovaly užitím plachet propouštějících světlo. Z pohledu uvnitř stojícího člověka je samotná vynášející konstrukce takřka neviditelná a ponechává ho tak v jakémsi točitém vakuu. Hmotovém i časovém.

Rozhodly jsme se užít plachtové konstrukce, jejíž jednotlivé části by se daly při případném poškození, ať už přírodními živly či člověkem, vyměnit. S rázovitostí lokality jsme se v ohledu podnikavých kroků některých jedinců smířily a spíš ji pojaly jako možnost experimentu, jak by se obyvatelé se strukturou kaple dokázali sžít, či se za ni třeba v jistých situacích postavit.

Axonometrie



Konstrukce

Konstrukce je řešena jako rámová, diagonálně ztužená ocelovými táhly a je doplněna o propustné plachty lichoběžníkového tvaru. V půdorysném pohledu je konstrukce tvořena dvěma trojúhelníky, umístěnými nad sebou ve shodné poloze. Sloupy jsou do země vetknuty pomocí zemních šroubů, na třech místech v půdorysu rovnostranného trojúhelníku s délkou strany 4 100 mm. V místě každého styku sloupu a zemního šroubu je vetknuté ocelové táhlo a plachta, která zastává pouze estetickou funkci.

Vrchní rám je svařený do tvaru rovnostranného trojúhelníku o délce strany 2 050 mm. Ve vrcholech trojúhelníku jsou umístěny upevnění sloupů, táhel a plachet, stejně jako je tomu ve spodní části konstrukce.

Každá plachta je uchycena ve dvou vrcholech vrchního rámu (A', B'), ve spodní části je uchycení plachty pootočené. Strana plachty vedoucí z vrcholu A' je upevněna v bodě vetknutí sloupu C. Druhá strana, která vede z vrcholu B' je upevněna v pootočené poloze mimo půdorys trojúhelníku. Její vetknutí je zajištěno menším zemním šroubem. Posunutí upevnění umožňuje vstup do prostoru konstrukce.

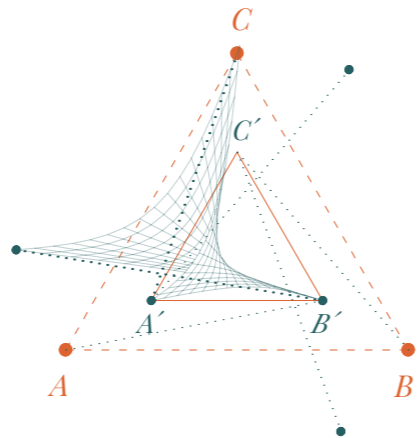

Materiál plachet vytváří po napnutí hyperbolický paraboloid. Díky půdorysnému upevnění plachet v rovnostranném trojúhelníku vzniká uprostřed konstrukce volný průhled mezi rovinami plachet.

Působení sil v konstrukci

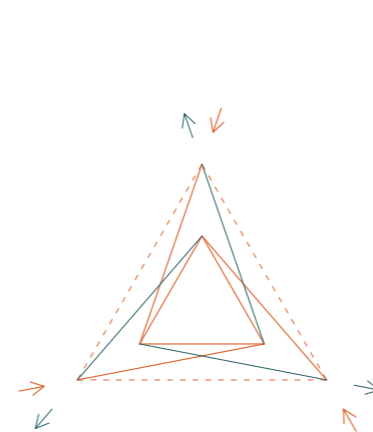

→ prvky namáhané tlakem

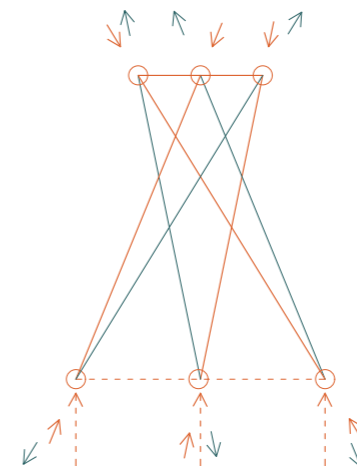

← prvky namáhané tahem

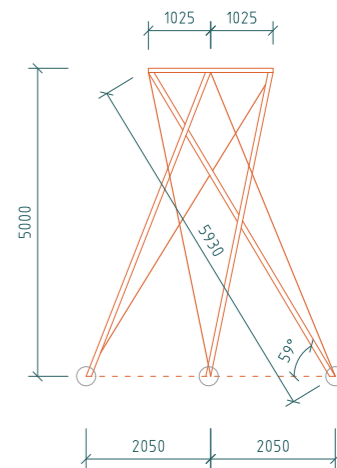
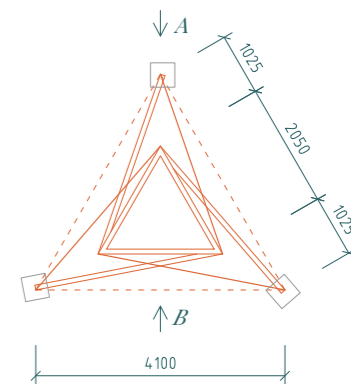

Konstrukce

A - sloup

Tyč ocelová kruhová válcovaná za tepla, EN 10060 | průměr 80 mm

B - zemní vrut

Zemní vrut s ocelovou přírubou KRINNER KSF F 140x1600-P | ocel, zinkováno dle DIN EN ISO 1461 | rozměr 140x1600 mm

C - táhlo

Ocelové lano, EN 12385-4, pozinkované, protisměrné, pravé, pevnost 1770 MPa, konstrukce 6x37M-FC, suché, umrtvené | průměr 14,0 mm

D - plachty

Materiál Padákovina bíla, průhledná

Poznámka

Ocelová kruhová tyč, která je použita na sloupy, je v místě spoje seříznuta pod úhlem 121°. Na tyči jsou navařené ocelové desky o rozměru 250x250 mm, které zabezpečují styk spoje se zemním vrutem. Styk je šroubovaný. Na desku je ze spodní strany navařena další deska s otvory na upevnění plachet a táhel. Spoj je provedený pod úrovní terénu a následně zasypán štěrkem. Ocelové táhlo je chráněno plastovým obalem.

Vrchní rám je spojen se sloupy pomocí šroubů, na kterých jsou navařeny desky stejně jako na spodní straně. Uchycení plachet a ocelových táhel je řešeno totožně.

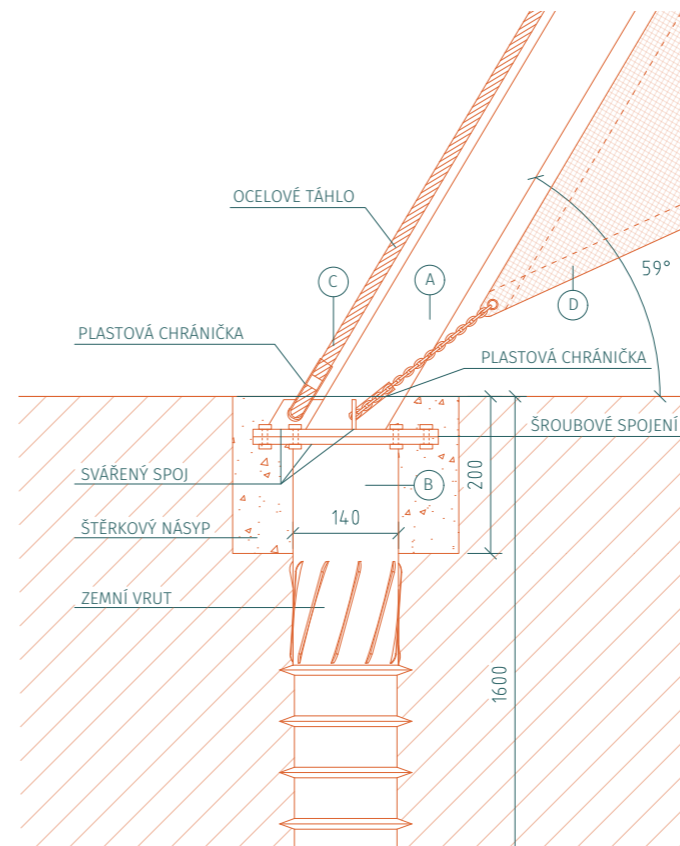

Detail A

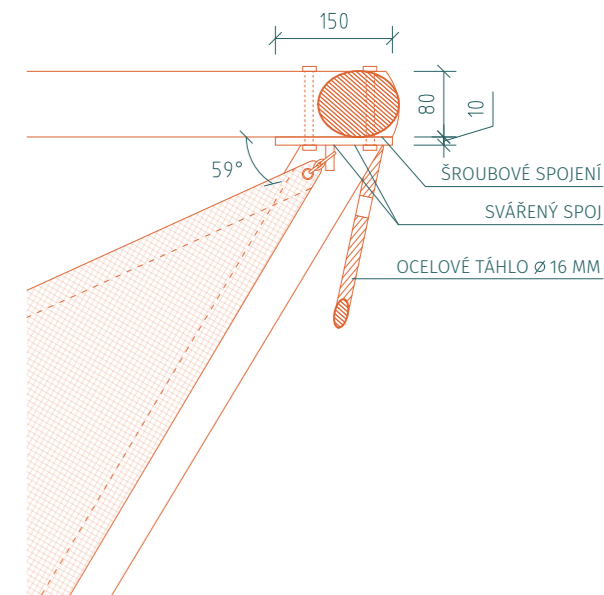

Detail B

Rozpočet

| <i>název</i> | <i>délka</i> | <i>cena/m</i> | <i>ks</i> | <i>CENA</i> |
|---|---------------------|----------------------|------------------|---------------------|
| Tyč ocelová kruhová válcovaná za tepla, EN 10060 průměr 80 mm | 5,98 | 917,58 Kč | 3 | 16 461,39 Kč |
| Tyč ocelová kruhová válcovaná za tepla, EN 10060 průměr 80 mm | 2,05 | 917,58 Kč | 3 | 5 643,12 Kč |
| Ocelové lano, EN 12385-4, pozinkované, protisměrné, pravé, pevnost 1770 MPa, konstrukce 6x37M-FC průměr 14,0 mm | 6,05 | 89,60 Kč | 3 | 1 626,24 Kč |
| Zemní vrut s ocelovou přírubou KRINNER KSF F 140x1600-P | | 5 107,00 Kč | 3 | 15 321,00 Kč |
| Zemní vrut KRINNER KSF G 89x800-4xM12 | | 971,49 Kč | 3 | 2 914,47 Kč |
| Spojovací materiál Šrouby pro ocelové konstrukce DIN 7990 Ocel | | 23,58 Kč | 36 | 848,88 Kč |
| Plachty padákovina bílá | 12 | 85,00 Kč | 3 | 3 060,00 Kč |
| Kotevní materiál plachet | 0,5 | 19,80 Kč | 3 | 29,70 Kč |
| Štěrky | | | | 100,00 Kč |
| | | | SPOLU | 46 004,79 Kč |